

Ce plan est publié sur internet par le CLAP 54. Il est mis à disposition sous un contrat Creative Commons. Le plan original et le dossier qui l'accompagne sont parus dans le numéro 75 d'Aviation-CLAP de novembre 1980.

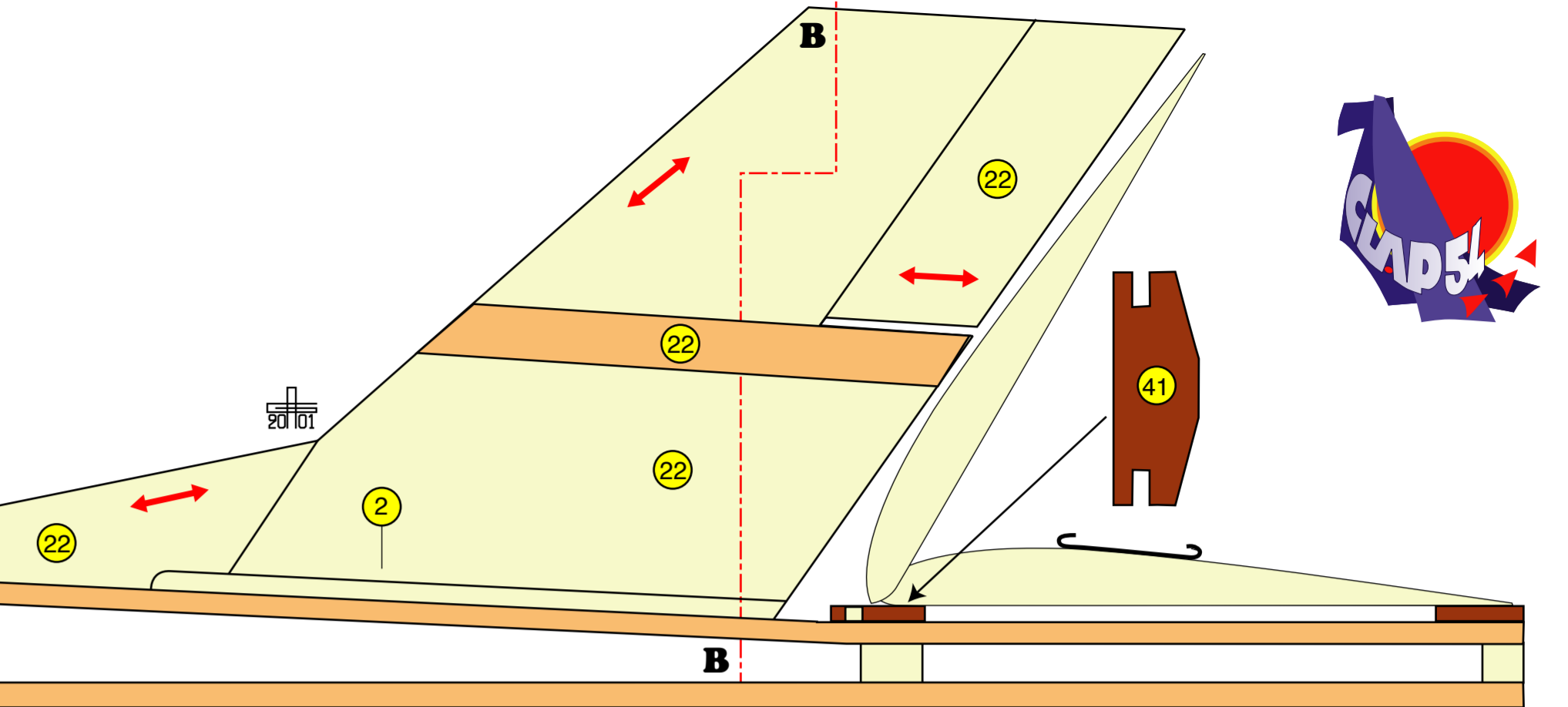

Test d'impression 100 mm

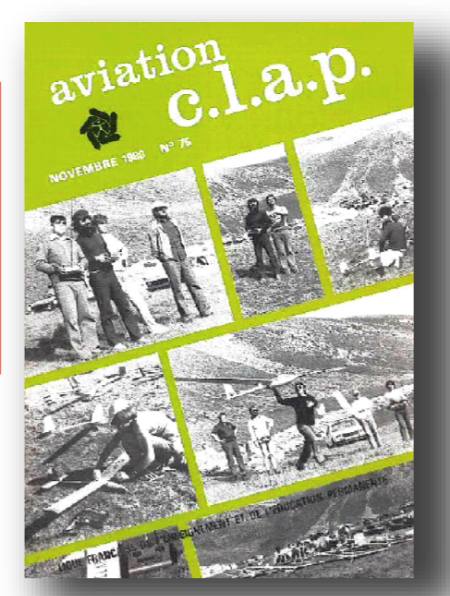
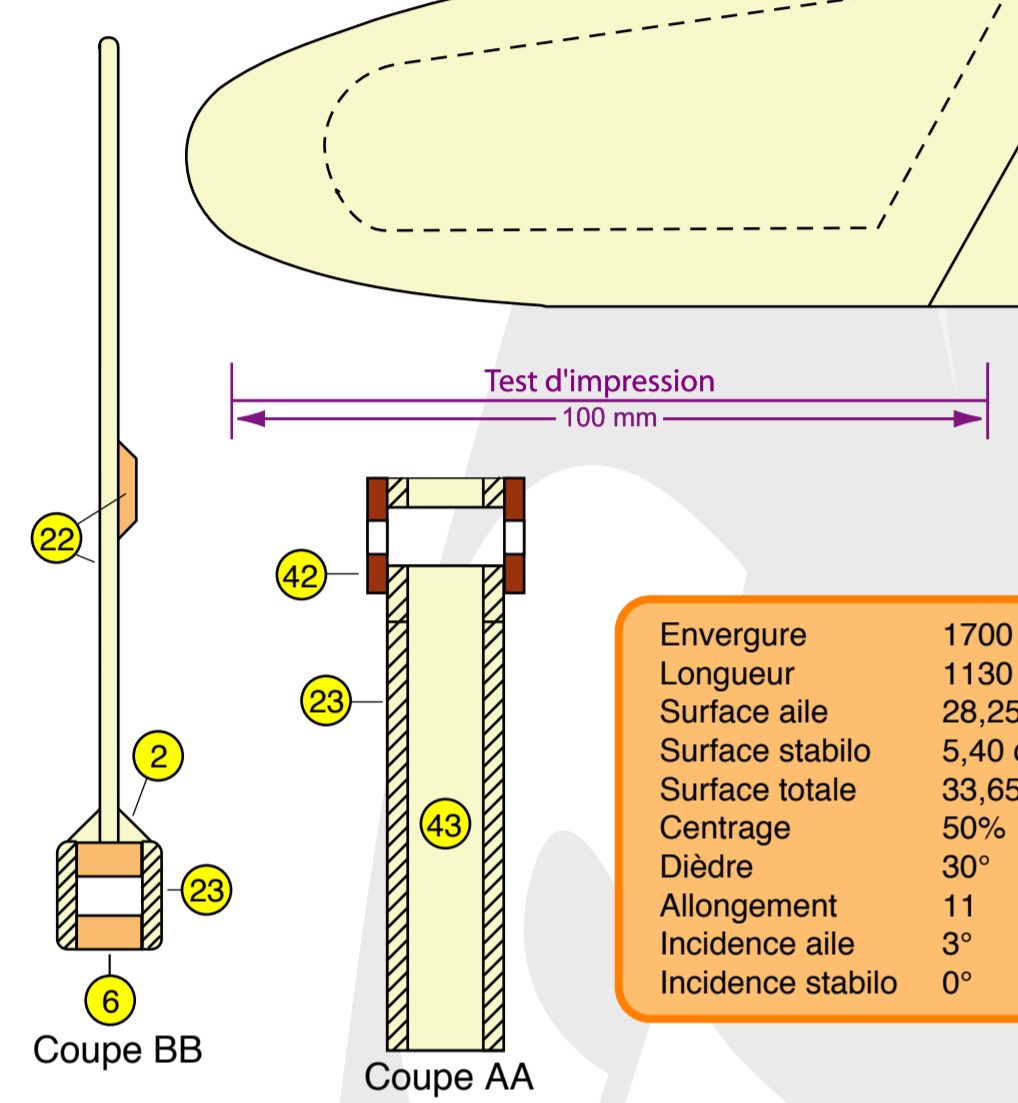

| | |
|-------------------|-----------------------|
| Envergure | 1700 mm |
| Longueur | 1130 mm |
| Surface aile | 28,25 dm ² |
| Surface stabilo | 5,40 dm ² |
| Surface totale | 33,65 dm ² |
| Centrage | 50% |
| Dièdre | 30° |
| Allongement | 11 |
| Incidence aile | 3° |
| Incidence stabilo | 0° |

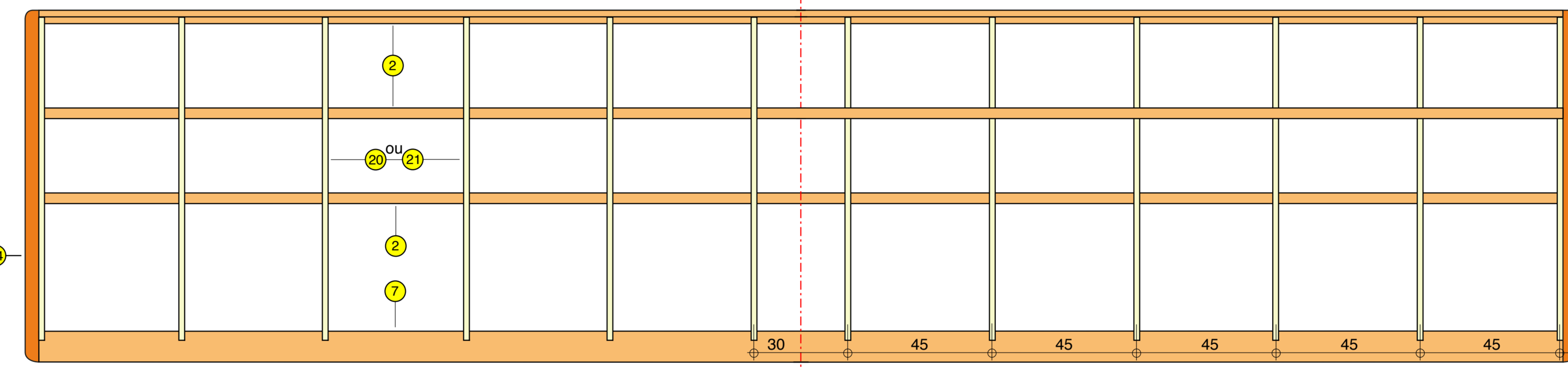
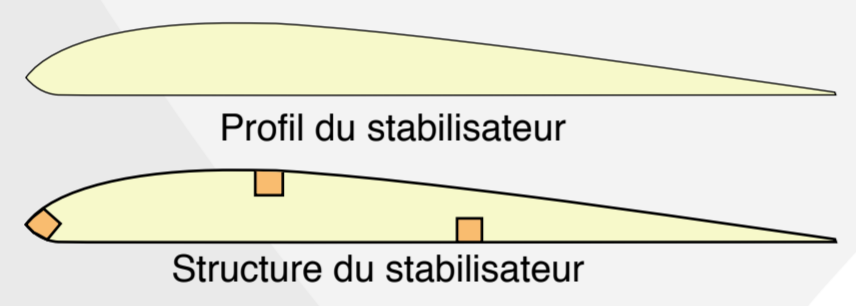
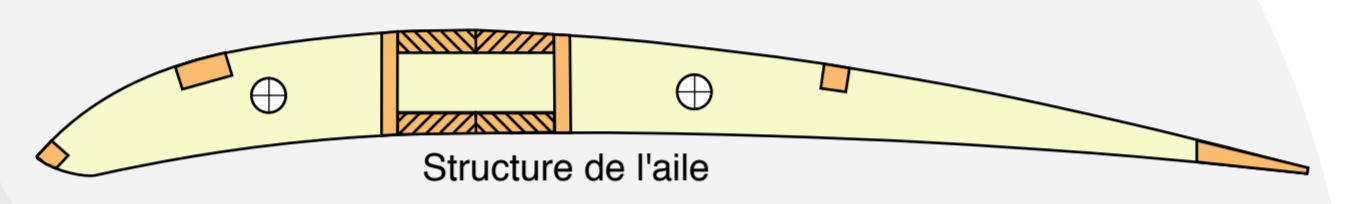

| BAGUETTES Balsa | |
|--------------------|------------------------------------|
| 2 | 3 x 3 |
| 5 | 4 x 4 |
| 6 | 5 x 10 |
| 7 | 3 x 10 profilé |
| 9 | 4 x 15 profilé |
| BAGUETTES BOIS DUR | |
| 10 | 3 x 3 peuplier ou pin |
| 14 | 3 x 10 peuplier ou pin |
| CONTRE-PLAQUES | |
| 41 | 20/10 bouleau |
| 42 | 30/10 okoumé |
| 43 | 100/10 okoumé |
| PLANCHES Balsa | |
| 21 | 15/10 ferme |
| 22 | 20/10 tendre |
| 23 | 30/10 tendre |
| 24 | 50/10 |
| 25 | 100/10 |
| CORDES A PIANO | |
| 52 | 15/10 |
| 53 | 30/10 |
| DIVERS | |
| 63 | Tôle alu papier modelspan ou kraft |
| 64 | Tube alu ø 4mm |

<http://clap54.free.fr>

LIGUE FRANCAISE DE L'ENSEIGNEMENT ET DE L'EDUCATION PERMANENTE
3, rue Récamier - 75341 PARIS Cedex 07

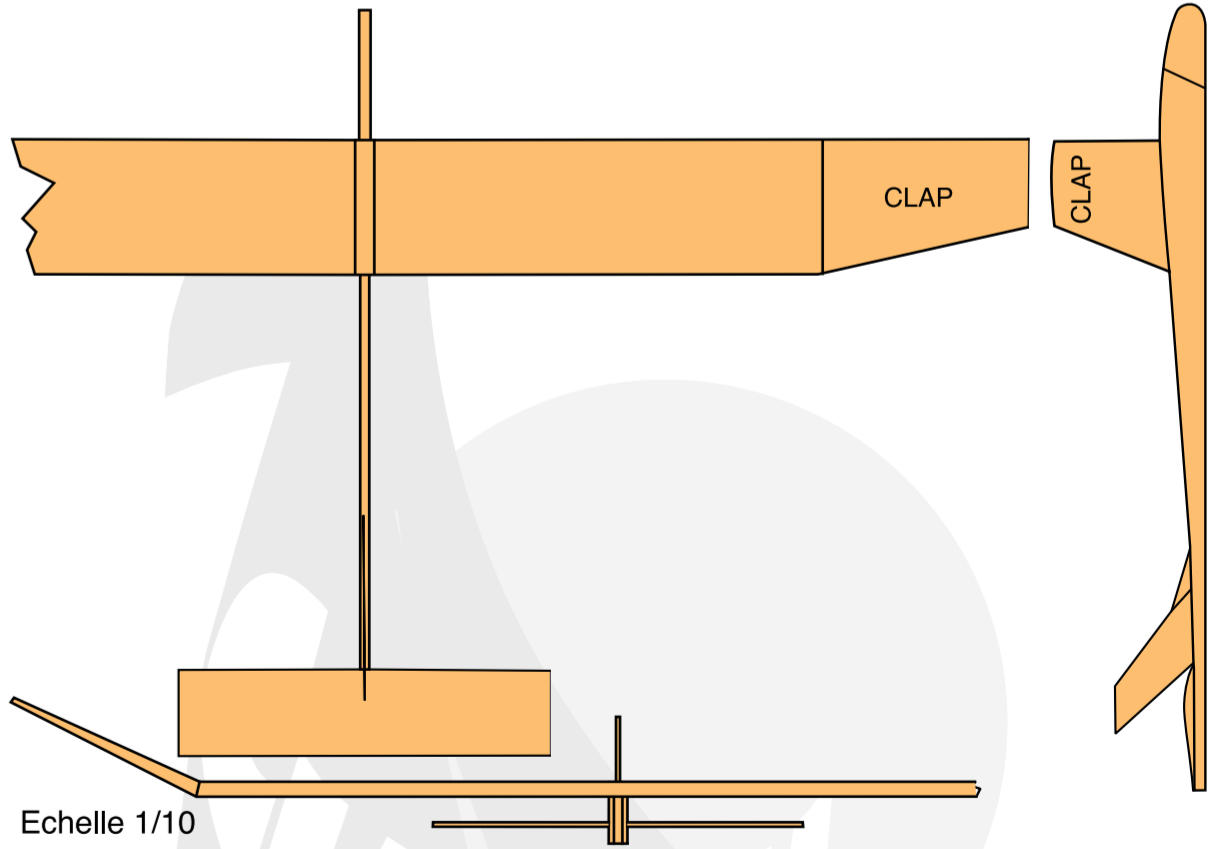

Echelle 1/10

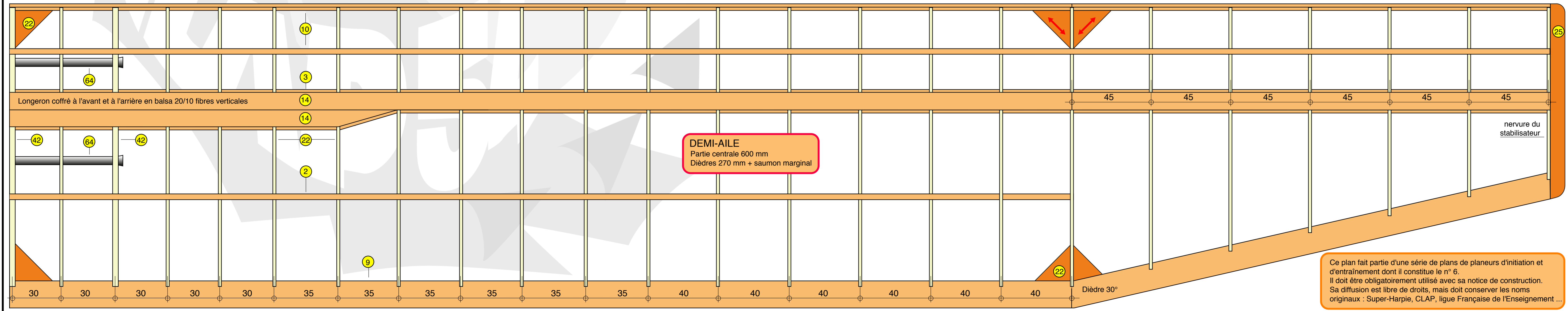

DEMI-AILE
Partie centrale 600 mm
Dièdres 270 mm + saumon marginal

Dièdre 30°

Ce plan fait partie d'une série de plans de planeurs d'initiation et d'entraînement dont il constitue le n° 6. Il doit être obligatoirement utilisé avec sa notice de construction. Sa diffusion est libre de droits, mais doit conserver les noms originaux : Super-Harpie, CLAP, ligue Française de l'Enseignement ...

| | | | |
|--|--|--|---|
| Sur internet le 10 déc. 2001 par Alain GLESS | Sur ordinateur le 3 janvier 2001 par Alain GLESS | Dessiné en octobre 1973 par François PEPIN | Etudié par l'équipe BEYER, DEVAVRY, BERNARD |
|--|--|--|---|

SUPER HARPIE
Planeur de compétition dérivé du Super-Crécérelle CLAP 17

AVIATION CLAP
L.F.E.